

DelVal[®] SERIE 50/52

Válvulas mariposa con asiento resiliente

Tipo Wafer y Tipo Lug

Tamaños 2"-24" / DN 50 - DN 600



Liderando la industria con innovación por el diseño

DelVal Flow Controls se complace en ofrecer productos de primera clase para el control de flujo en tuberías. Las válvulas mariposa DelVal® Serie 50 (cuerpo tipo wafer) y Serie 52 (cuerpo tipo lug) han sido desarrolladas con una amplia experiencia en aplicación, diseño y fabricación. Estos productos son producidos empleando prácticas de fabricación modernas bajo un sólido sistema de garantía de calidad. Estas prácticas aseguran una calidad constante del producto y un rendimiento confiable. Las válvulas mariposa DelVal® Serie 50/52 han sido diseñadas para incluir características de última generación las cuales se describen en este boletín.

Características

- + Conexión al vástago disponible en los tamaños estándar DelVal o en tamaños opcionales para coincidir con la perforación secundaria estándar en la placa superior.
- + Placa superior con doble perforación para adaptarse a las dimensiones ISO 5211 y las dimensiones de círculo de perno secundario estándar. Todas las palancas, operadores de engranaje y accionadores neumáticos DelTorq están diseñados para montaje directo a las válvulas DelVal.
- + La opción de un disco recubierto con Nylon PA 12 asegura una excelente resistencia ante la corrosión de varios medios químicos. El polímero sinterizado no poroso y duro tiene una higroscopicidad muy baja y es adecuado para uso en agua potable y productos alimenticios.
- + Vástago de una pieza con accionamiento doble D de estrecha tolerancia elimina la necesidad de pasadores cónicos o tornillos en el disco.
- + Juntas tóricas dobles moldeadas en los muñones superiores e inferiores proporcionan un sello secundario superior.
- + El cuerpo de una pieza de alta resistencia tiene un cuello extendido para aislamiento de tubería de 2". El recubrimiento estándar es de dos capas de epoxi duro rico en zinc para una excelente resistencia ante la corrosión.
- + El diseño del asiento de alta resistencia con ranurado cuadrado tiene sellos de juntas tóricas moldeados para servir como empaques de bridas. Los asientos de EPDM son curados con peróxido para producir las mejores propiedades elásticas del elastómero.
- + Sistema de retención de vástago único para proporcionar un vástago antirreventones y un fácil montaje y desmontaje de la válvula.
- + El buje de acetal de alta resistencia absorbe las fuerzas que actúan sobre el montaje del vástago/disco causadas por la presión de la línea.
- + Sello bidireccional de copa en U para el vástago
- + El cuerpo de una pieza de alta resistencia tiene un cuello extendido para aislamiento de tubería de 2". El recubrimiento estándar es de dos capas de epoxi duro rico en zinc para una excelente resistencia ante la corrosión.
- + Los dos orificios para ubicación de bridas de tamaños de hasta 12", y los cuatro orificios para ubicación de bridas desde un tamaño de 14" a 24" aseguran un alineamiento fácil de la válvula durante la instalación. Éstos cumplen con el estándar ANSI #125 /150, y otros estándares internacionales de perforación.
- + Disco de alta resistencia con cubos y borde de disco pulidos a mano.
- + El radio mecanizado con precisión en los cubos superior e inferior del disco se presiona contra las caras de sellado superior e inferior del asiento para lograr un sellado principal entre el disco y el asiento.
- + Diseño del asiento "Center-LOK®"

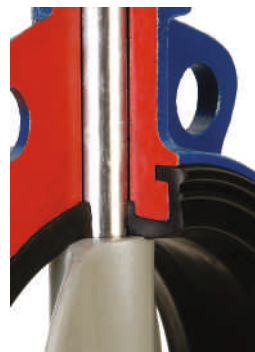
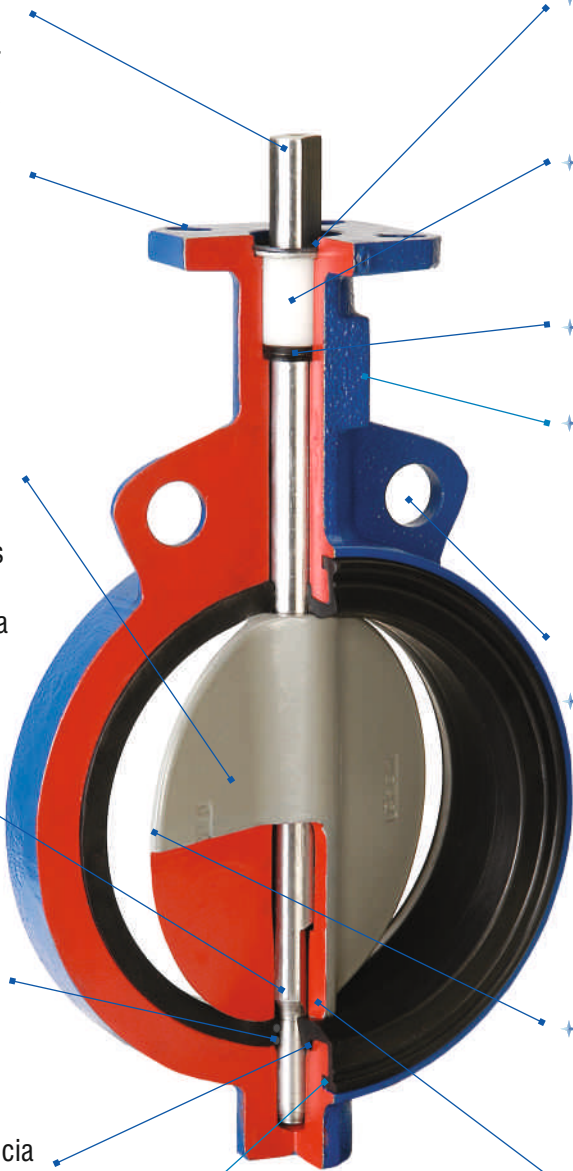

Datos Técnicos

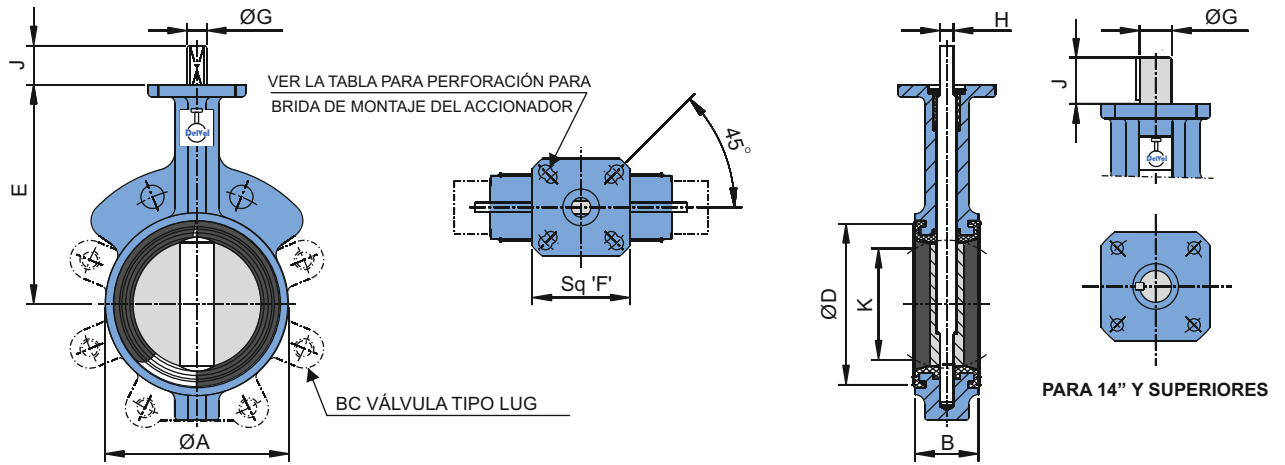

DIMENSIONES (Pulg.)

Tamaño de la válvula		ØA	B*	ØD*	E	Sq'F'	Perforación en placa superior			ØG	H	J	Tamaño de chaveta	K	Datos de tornillería para lug			Peso en Lbs.	
Pulg.	DN						BC	No. de orificios	Diám. del orificio						BC	No. de orificios	Roscas UNC-2B	Tipo Wafer (Serie 50)	Tipo Lug (Serie 52)
2	50	3.58	1.62	2.83	5.51	3.15	2.76/3.25	4	0.39/0.438	0.55	0.39	1.25	---	1.32	4.75	4	5/8-11	5.07	6.79
2 1/2	65	4.13	1.75	3.46	5.98	3.15	2.76/3.25	4	0.39/0.438	0.55	0.39	1.25	---	2.05	5.50	4	5/8-11	5.80	7.91
3	80	4.72	1.75	4.09	6.30	3.15	2.76/3.25	4	0.39/0.438	0.55	0.39	1.25	---	2.70	6.00	4	5/8-11	6.83	8.92
4	100	5.91	2.00	5.12	7.09	3.15	2.76/3.25	4	0.39/0.438	0.63	0.43	1.25	---	3.61	7.50	8	5/8-11	10.87	16.37
5	125	6.89	2.12	6.22	7.56	3.15	2.76/3.25	4	0.39/0.438	0.75	0.51	1.25	---	4.62	8.50	8	3/4-10	13.91	21.56
6	150	8.07	2.12	7.28	8.07	3.15	2.76/3.25	4	0.39/0.438	0.75	0.51	1.25	---	5.50	9.50	8	3/4-10	16.31	25.35
8	200	10.20	2.50	9.37	9.49	4.72	2.76/4.01/4.92/5.0	4	0.39/0.43/0.55/0.56	0.87	0.63	1.25	---	7.39	11.75	8	3/4-10	28.00	37.92
10	250	12.21	2.50	11.38	10.75	4.72	4.01/4.92/5.0	4	0.43/0.55/0.56	1.18	0.87	2.00	---	9.31	14.25	12	7/8-9	44.09	61.73
12	300	14.33	3.00	13.46	12.24	4.72	4.01/4.92/5.0	4	0.43/0.55/0.56	1.18	0.87	2.00	---	11.12	17.00	12	7/8-9	60.85	92.26
14	350	16.34	3.00	15.28	13.62	4.72	4.92/5.00	4	0.55/0.563	1.38	---	2.00	0.39x0.39	12.92	18.75	12	1-8	87.96	122.80
16	400	18.58	4.00	17.40	14.76	4.72	4.92	4	0.55	1.38	---	2.00	0.39x0.39	14.80	21.25	16	1-8	130.51	184.31
18	450	20.67	4.35	19.49	15.98	6.70	6.50	4	0.83	1.97	---	2.50	0.39x0.47	16.59	22.75	16	1 1/8-7	194.45	239.42
20	500	22.83	5.00	21.57	17.24	6.70	6.50	4	0.83	1.97	---	2.50	0.39x0.47	18.61	25.00	20	1 1/8-7	236.78	306.88
24	600	27.24	5.94	25.75	19.49	Ø8.27	6.50	4	0.83	2.50	---	4.00	0.62x0.62	22.55	29.50	20	1 1/4-7	385.81	477.08

* La dimensión cara a cara 'B' generalmente es de conformidad con API 609 Categoría A/BS EN 558-1 Serie 20 / ISO 5752 Serie 20 / MSS SP 67 / ASME B 16.10

DIMENSIONES (mm)

Tamaño de la válvula		ØA	B**	ØD*	E	Sq'F'	Perforación en placa superior			ØG	H	J	Tamaño de chaveta	K	Datos de tornillería para lug			Peso en Kg.	
Pulg.	DN						BC	No. de orificios	Diám. del orificio						BC	No. de orificios	Roscas UNC-2B	Tipo Wafer (Serie 50)	Tipo Lug (Serie 52)
2	50	91	43	72	140	80	70/82.5	4	10/11	14	10	32	---	33.5	120.7	4	5/8-11	2.30	3.08
2 1/2	65	105	46	88	152	80	70/82.5	4	10/11	14	10	32	---	52.1	139.7	4	5/8-11	2.63	3.59
3	80	120	46	104	160	80	70/82.5	4	10/11	14	10	32	---	68.5	152.4	4	5/8-11	3.10	4.05
4	100	150	52	130	180	80	70/82.5	4	10/11	16	11	32	---	91.7	190.5	8	5/8-11	4.93	7.42
5	125	175	56	158	192	80	70/82.5	4	10/11	19	13	32	---	117.3	215.9	8	3/4-10	6.31	9.78
6	150	205	56	185	205	80	70/82.5	4	10/11	19	13	32	---	139.7	241.3	8	3/4-10	7.40	11.50
8	200	259	60	238	241	120	70/102/125/127	4	10/11/14/14.3	22	16	32	---	187.6	298.5	8	3/4-10	12.70	17.20
10	250	310	68	289	273	120	102/125/127	4	11/14/14.3	30	22	51	---	236.4	362.0	12	7/8-9	20.00	28.00
12	300	364	78	342	311	120	102/125/127	4	11/14/14.3	30	22	51	---	282.4	431.8	12	7/8-9	27.60	41.85
14	350	415	78	388	346	120	125/127	4	14/14.3	35	---	51	10x10	328.3	476.2	12	1-8	39.90	55.70
16	400	472	102	442	375	120	125	4	14	35	---	51	10x10	375.8	539.7	16	1-8	59.20	83.60
18	450	525	114	495	406	170	165	4	21	50	---	64	10x12	421.4	577.8	16	1 1/8-7	88.20	108.60
20	500	580	127	548	438	170	165	4	21	50	---	64	10x12	472.6	635.0	20	1 1/8-7	107.40	139.20
24	600	692	154	654	495	Ø210	165	4	21	63.5	---	102	15.88x15.88	572.7	749.3	20	1 1/4-7	175.00	216.40

** La dimensión métrica 'B' de cara a cara es de conformidad con API 609 Categoría A / BS EN 558-1 Serie 20 / ISO 5752 Serie 20 / MSS SP 67 / ASME B 16.10

Valores de Torque (Lb-Pulg.)

Tamaño de la válvula	2"	2.5"	3"	4"	5"	6"	8"	10"	12"	14"	16"	18"	20"	24"	
Válvula con presión nominal total ΔP, PSI	50	62	106	115	241	360	484	878	1409	2366	3064	3684	5795	6741	9601
	100	72	124	142	256	393	545	977	1586	2677	3527	4428	7273	8441	12482
	150	80	142	177	271	426	582	1083	1756	2987	3980	5178	8756	10126	15576
	175	91	150	197	279	443	620	1133	1841	3146	---	---	---	---	---
Diám. reducido del disco ΔP, PSI	50	---	---	---	133	187	267	623	771	1259	2159	2627	3649	4285	6500

Valores de Torque (Nm)

Tamaño de la válvula	3.5"	7"	12"	13"	27"	41"	55"	99"	159"	267"	346"	416"	655"	762"	1085"
Válvula con presión nominal total ΔP, Bar	3.5	7	12	13	27	41	55	99	159	267	346	416	655	762	1085
	7	8	14	16	29	44	62	110	179	302	398	500	822	954	1410
	10	9	16	20	31	48	66	122	198	337	450	585	989	1144	1760
	12	10	17	22	32	50	70	128	208	355	---	---	---	---	---
Diám. reducido del disco ΔP, Bar	3.5	---	---	---	15	21	30	70	87	142	244	297	412	484	734

Materiales de construcción

Cuerpo

- ◊ Hierro fundido ASTM A126 Clase B/IS 210 FG 260
- ◊ Hierro dúctil ASTM A395 60-40-18
- ◊ Acero al carbono ASTM A 216 WCB

Disco

- ◊ Hierro Dúctil ASTM A536 Grado 65-45-12 + Recubierto de Nylon 12
- ◊ Hierro Dúctil ASTM A 536 Grado 65-45-12 + Recubierto de Aroxy
- ◊ Acero inoxidable ASTM A351 Grado CF8M

Vástago

- ◊ Acero inoxidable ASTM A479 Tipo 410
- ◊ Acero inoxidable ASTM A276 Tipo 316
- ◊ ASTM A564 Tipo 630 (17-4PH)

Rango de temperatura del asiento:

Tipo de asiento	Rango de temperatura	
	Min.	Máx.
EPDM / EPDM BLANCO	-20° F (-29°C)	302° F (150°C)
BUNA-N / BUNA-N BLANCO	0° F (-18°C)	212° F (100°C)
Viton® (FKM)	0° F (-18°C)	392° F (200°C)
Silicona#	-58° F (-50°C)	392° F (200°C)

La presión nominal máxima está limitada a 6 Bar.
Viton® es una marca registrada de E.I. DuPont.

Operadores



Las válvulas hasta un tamaño de 12", dependiendo de su presión nominal, pueden ser suministradas con palancas para operación manual. Se pueden proporcionar accesorios opcionales para la operación manual de la palanca para varios requisitos de control de flujo. También se puede proporcionar un bloqueo de la almohadilla de montaje para prevenir operaciones no autorizadas.



Las válvulas hasta un tamaño de 24" puede ser montadas directamente con operadores de engranaje para operación manual. Los operadores de engranaje también se pueden unir con operadores de cadena y volante para abrir o cerrar las válvulas ubicadas en tuberías a alta elevación.



A todas las válvulas se les puede hacer un montaje directo de accionadores neumáticos o accionadores eléctricos, y con accesorios para opciones de automatización completa tal como abierto/cerrado en falla y controlado por posicionador. Las válvulas se pueden montar con anulaciones manuales.

Asiento

- ◊ EPDM/ EPDM Blanco - Grado alimenticio
- ◊ BUNA-N/ BUNA-N Blanco - Grado alimenticio
- ◊ Viton® (FKM)
- ◊ Silicona

Estándar de fabricación y diseño general:

API 609 / BS EN -593

Estándar de pruebas: API 598 / BS EN 12266-1

Presión nominal:

Para corte hermético bidireccional tipo burbuja y para servicio de vacío completo con el disco en posición cerrada.

	Pulg.	DN	PSIG	BARG
*	2"- 24"	50-600	230	16
	2"- 12"	50-300	175	12
	2"- 24"	50-600	150	10
	4"- 24"	100-600	87	6
	4"- 24"	100-600	50	3.5

*Opcional, contacte a la fábrica para detalles.

Servicio en extremo cerrado: Sin tener una brida aguas abajo instalada, las presiones nominales en extremos cerrados son iguales a los valores arriba mencionados.

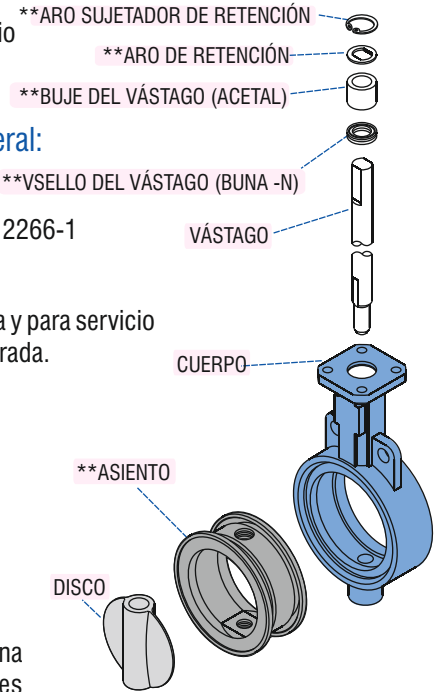

** Nota: Repuestos recomendados

Toda las declaraciones, información técnica y recomendaciones presentes en el boletín son para uso general únicamente. DelVal Flow Controls no es responsable de la idoneidad o compatibilidad de estos productos en relación a los requisitos de los sistemas. Consulte la fábrica o los distribuidores de DelVal Flow Controls para la selección de materiales y los requisitos específicos de su aplicación prevista. DelVal Flow Controls se reserva el derecho de cambiar o modificar sin previo aviso el diseño de los productos, o los productos en sí. DelVal® - Marca registrada de DelVal Flow Controls.

Distribuidor



DelVal Flow Controls E.E. U.U.

6068 Highway 73
Geismar, LA 70734
E.E. U.U.

Teléfono: (225) 744-4326
Fax: (225) 744-4328

Correo : sales@delvalflow.com
electrónico

DelVal Flow Controls India

Oficina y trabajos : Gat. No. 25/1A,
Kavathe, Post - Javale Tal. Khandala,
Satara Dist., Pin - 412801,
INDIA

Teléfono : +91-2169-241285
Fax : +91-2169-241288

Correo : salesindia@delvalflow.com
electrónico